

Mandrini autoserranti Validus serie industriale

per trapani fissi e portatili

Solo rotazione a destra - Non reversibili

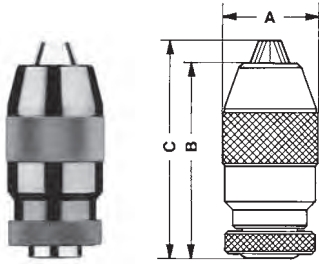

Codice per ordine	Capacità foratura mm	Attacco	A mm	B mm	C mm	Tipo di confezione	Peso g
32B10	0-6	DIN B10	34,5	65	72	Scatolati	365
32B12		DIN B12					
32J1		JACOBS 1					
32F38		Filettato (3/8" x 24) femmina					
32F12		Filettato (1/2" x 20) femmina					
34B10	0-8	DIN B10	34,5	65	72	Scatolati	365
34B12		DIN B12					
34J2		JACOBS 2					
34J1		JACOBS 1					
34F38		Filettato (3/8" x 24) femmina					
34F12		Filettato (1/2" x 20) femmina					
35B12	1-10	DIN B12	34,5	72	79	Scatolati	365
35J2		JACOBS 2				Scatolati	
35F38		Filettato (3/8" x 24) femmina				Scatolati	
35F38B		Filettato (3/8" x 24) femmina				Blister	
35F12		Filettato (1/2" x 20) femmina				Scatolati	
35F12B		Filettato (1/2" x 20) femmina				Blister	
375B16	1,5-13	DIN B16	40,5	85	93	Scatolati	540
375F38		Filettato (3/8" x 24) femmina				Scatolati	
375F38B		Filettato (3/8" x 24) femmina				Blister	
375F12		Filettato (1/2" x 20) femmina				Scatolati	
375F12B		Filettato (1/2" x 20) femmina				Blister	
37B12	1-13	DIN B12	42,5	90	101	Scatolati	660
37B16		DIN B16					
37J6		JACOBS 6					
37J2		JACOBS 2					
37J33		JACOBS 33					
37F38		Filettato (3/8" x 24) femmina					
37F12		Filettato (1/2" x 20) femmina					
40B16	3-16	DIN B16	50,5	98	110	Scatolati	1060
40B18		DIN B18					
40J6		JACOBS 6					
40J3		JACOBS 3					
40F12		Filettato (1/2" x 20) femmina					
40F58		Filettato (5/8" x 16) femmina					
50B22	5-20	B22	57	116	129	Scatolati	1525
50J3		JACOBS 3					

Mandrini autoserranti Validus-PK **serie industriale** con ghiera di bloccaggio per trapani a percussione

Solo rotazione a destra - Non reversibili

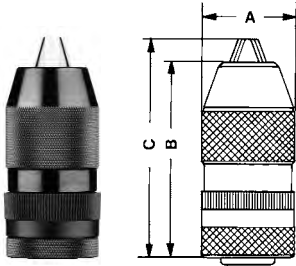

Codice per ordine	Capacità foratura mm	Attacco	A mm	B mm	C mm	Tipo di confezione	Peso g
35PKF38	1-10	Filettato (3/8" x 24) femmina	35,5	79,5	88	Scatolati	420
35PKF12		Filettato (1/2" x 20) femmina					410
37PKF38	1-13	Filettato (3/8" x 24) femmina	43	86	100	Scatolati	690
37PKF12		Filettato (1/2" x 20) femmina					680
40PKF12	1-16	Filettato (1/2" x 20) femmina	51	92,5	105	Scatolati	900

Mandrini autoserranti Validus-Super **serie di precisione** per trapani a colonna e macchine utensili

Solo rotazione a destra - Non reversibili

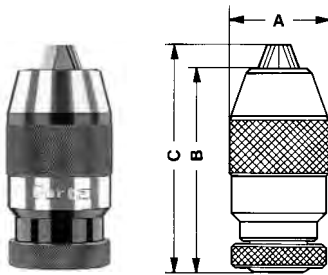

Codice per ordine	Capacità foratura mm	Attacco	A mm	B mm	C mm	Tipo di confezione	Peso g
S24J1	0-3	JACOBS 1	24	45	49	Scatolati	110
S32B10	0-6	DIN B10	36	65	73	Scatolati	380
S32B12		DIN B12					
S32J1		JACOBS 1					
S34B12	0-8	DIN B12	36	65	73	Scatolati	380
S34J2		JACOBS 2					
S36B16	0-10	DIN B16	45	81	93	Scatolati	740
S36J2		JACOBS 2					
S36J33		JACOBS 33					
S38B16	0-13	DIN B16	51,5	93	105	Scatolati	1070
S38J33		JACOBS 33					
S38J6		JACOBS 6					
S40B16	3-16	DIN B16	57,5	96	110	Scatolati	1420
S40B18		DIN B18					
S40J6		JACOBS 6					

Mandrino autoserrante di alta precisione con morsetti **tradizionali** Precisione massima 0.04mm

Tutti i componenti sono trattati termicamente e rettificati

Mandrini dotati di elevata precisione ed accuratezza realizzati per macchine a controllo numerico e centri di lavoro

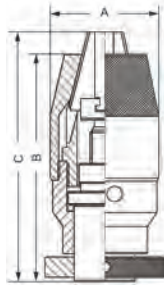

Codice per ordine	Capacità foratura mm	Attacco	A mm	B mm	C mm	Tipo di confezione	Peso g
PP06B10	0.3-6.5	B10	33.4	62.4	68.7	Scatolati	298
PP06J1		JT1					
PP08B12	0.3-8	B12	37.6	68.4	71.2	Scatolati	414
PP08J1		JT1					
PP08J2		JT2					
PP10B12	0.3-10	B12	42.8	80	91.5	Scatolati	637
PP10B16		B16					650
PP10J2		JT2					
PP10J33		JT33					
PP13J2	0.3-13	JT2	50.4	91.2	104	Scatolati	1003
PP13J33		JT33					994
PP13J6		JT6					
PP13B16		B16					1003
PP16J6	3-16	JT6	56.7	95.5	108.9	Scatolati	1298
PP16J3		JT3		101.6	104.3		1292
PP16J33		JT33					95.6
PP16B16		B16		1305			
PP16B18		B18		103	106.2		

Mandrino autoserrante di alta precisione con morsetti al **titanio** Precisione massima 0.04mm

Tutti i componenti sono trattati termicamente e rettificati

Mandrini dotati di elevata precisione ed accuratezza realizzati per macchine a controllo numerico e centri di lavoro

Fornito di chiave per aumentare la forza di serraggio

I morsetti al titanio consentono un'efficace presa ed una elevata resistenza all'usura

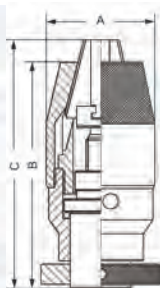

Codice per ordine	Capacità foratura mm	Attacco	A mm	B mm	C mm	Tipo di confezione	Peso g
PPT06B10	0.3-6.5	B10	33.4	62.4	68.7	Scatolati	298
PPT06J1		JT1					
PPT08B12	0.3-8	B12	37.6	68.4	71.2	Scatolati	414
PPT08J1		JT1					500
PPT08J2		JT2					
PPT10B12	0.3-10	B12	42.8	80	91.5	Scatolati	637
PPT10B16		B16					617
PPT10J2		JT2					
PPT10J33		JT33					700
PPT13J2	0.3-13	JT2	50.4	91.2	104	Scatolati	1003
PPT13J33		JT33					994
PPT13J6		JT6					
PPT13B16		B16					1003
PPT16J6	3-16	JT6	56.7	95.5	108.9	Scatolati	1298
PPT16J3		JT3		101.6	104.3		1292
PPT16J33		JT33					95.6
PPT16B16		B16		1305			
PPT16B18		B18		103	106.2		

Mandrini autoserranti Porta **serie di alta precisione** per macchine utensili a controllo numerico con codolo integrato e con chiave per aumentare la forza di serraggio dell'utensile

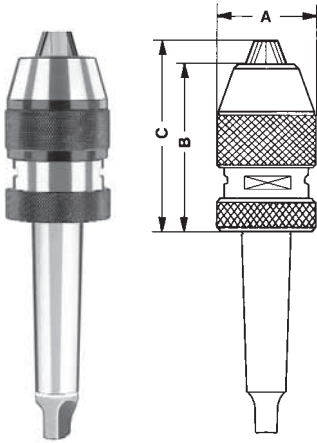

Codice per ordine	Capacità foratura mm	Attacco	A mm	B mm	C mm	Tipo di confezione	Peso g
MT08MT2	0-8	Cono Morse 2	37	67	74	Scatolati	770
MT10MT2	0-10	Cono Morse 2	41	81	89	Scatolati	990
MT13MT2	1-13	Cono Morse 2	50,5	88	99	Scatolati	1200
MT13MT3		Cono Morse 3					1360
MT13R8		R8 Bridgeport					1435
MT16MT2	3-16	Cono Morse 2	56	95	108	Scatolati	1580
MT16MT3		Cono Morse 3					1690
MT16MT4		Cono Morse 4					1980
MT16R8		R8 Bridgeport					1650

Teste per mandrini autoserranti **monoblocco serie di alta precisione** per centri di lavoro a controllo numerico con chiave ausiliaria da utilizzarsi in condizioni estreme di lavoro

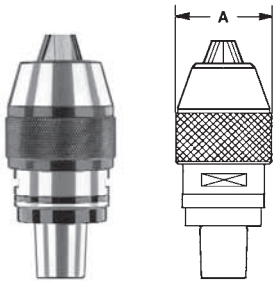

Codice per ordine	Capacità foratura mm	Attacco mandrino	A mm	Tipo di confezione	Peso g
MP08A	0-8	DIN B18	37	Scatolati	365
MP10A	0-10	DIN B18	41		560
MP13A	1-13	Cono Morse 3	46		785
* MP16A40	3-16		55		1100
** MP16A50	3-16		55		1095

* per cono ISO 40
** per cono ISO 50

Utilizzazione possibile per i mandrini

Modello	
	MP08A
	MP10A
	MP13A
	MP16A40
	MP16A50

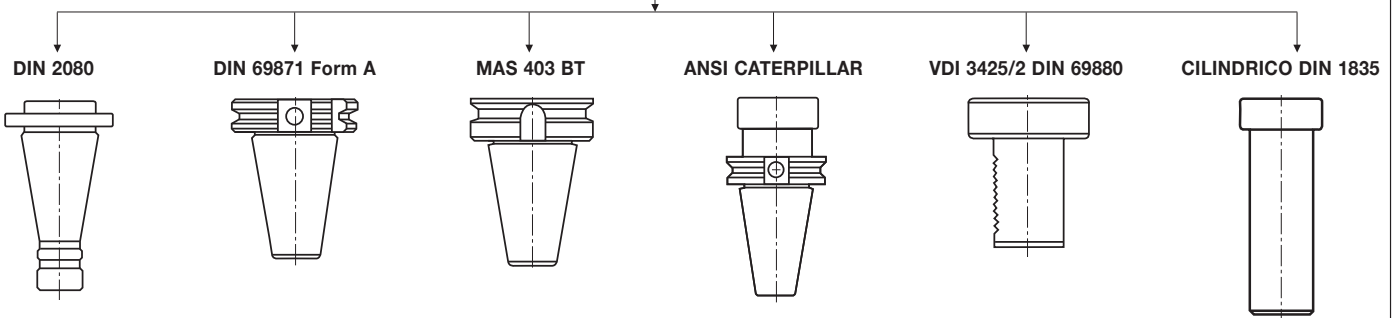
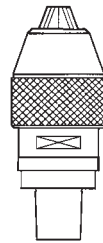

Chiavi di ricambio per bloccaggio dei mandrini autoserranti monoblocco

Codice	Per mandrini capacità mm
KMP08	0-8
KMP13	1-13
KMP16	3-16

Mandrini autoserranti **monoblocco** Porta **serie di alta precisione** per centri di lavoro a controllo numerico con chiave ausiliaria da utilizzarsi in condizioni estreme di lavoro

DIN 2080

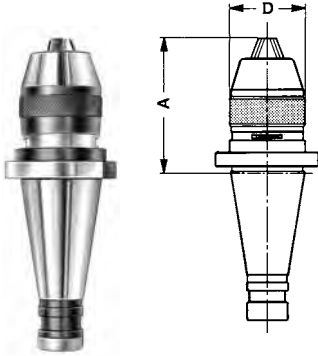

Codice per ordine	Capacità foratura mm	Attacco mandrino Iso	Filettatura interna	D mm	A mm min max		Tipo di confezione	Peso g
MP0840D20	0-8	40	M16	36,50	57	64	Scatolati	1005
MP1340D20	1-13	40	M16	48,50	78	90	Scatolati	1395
MP1350D20		50	M24		75	87		3155
MP1640D20	3-16	40	M16	54,50	90	102	Scatolati	1730
MP1650D20		50	M24		72	84		3295

DIN 69871 Form A

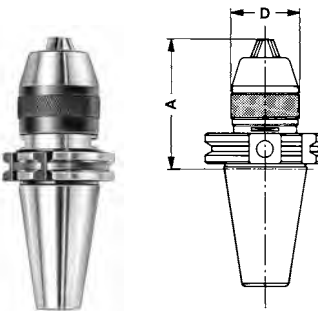

Codice per ordine	Capacità foratura mm	Attacco mandrino Iso	Filettatura interna	D mm	A mm min max		Tipo di confezione	Peso g
MP0840D69A	0-8	40	M16	36,50	64	71	Scatolati	1005
MP1340D69A	1-13	40	M16	48,50	80	92	Scatolati	1380
MP1350D69A		50	M24		78	90		3170
MP1640D69A	3-16	40	M16	54,50	97	106	Scatolati	1780
MP1650D69A		50	M24		76	88		3305

MAS 403 BT

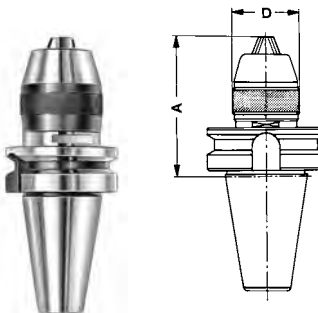

Codice per ordine	Capacità foratura mm	Attacco mandrino Iso	Filettatura interna	D mm	A mm min max		Tipo di confezione	Peso g
MP0830MBT	0-8	30	M12	36,50	77	84	Scatolati	695
MP0840MBT		40	M16		72	79		1200
MP1340MBT	1-13	40	M16	48,50	86	98	Scatolati	1535
MP1350MBT		50	M24		97	109		4135
MP1640MBT	3-16	40	M16	54,50	105	117	Scatolati	1935
MP1650MBT		50	M24		95	107		4275

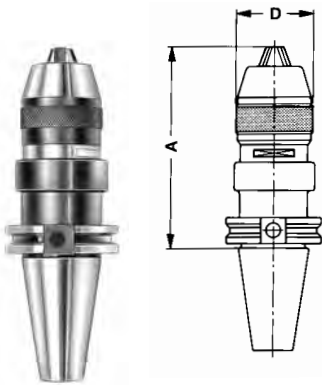

ANSI CAT

Codice per ordine	Capacità foratura mm	Attacco mandrino Iso	Filettatura interna	D mm	A mm		Tipo di confezione	Peso g
					min	max		
MP0840CAT	0-8	40	M16	36,50	82	89	Scatolati	1255
MP1340CAT	1-13	40	M16	48,50	115	127	Scatolati	1840
MP1350CAT		50	M24		96	108		3650
MP1640CAT	3-16	40	M16	54,50	120	132	Scatolati	2230
MP1650CAT		50	M24		94	106		3825

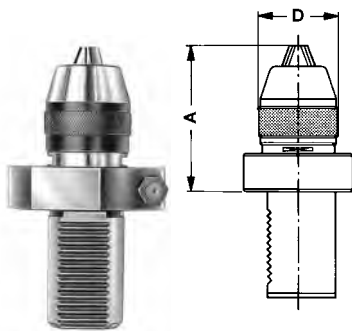

VDI 3425/2 DIN 69880

Codice per ordine	Capacità foratura mm	Attacco mandrino	D mm	A mm		Tipo di confezione	Peso g
				min	max		
MP1330VDI	1-13	NG16 X Ø30	48,50	108	120	Scatolati	1715
MP1340VDI		NG20 X Ø40		81	93		1825
MP1640VDI	3-16	NG20 X Ø40	54,50	93	105	Scatolati	2260
MP1650VDI		NG25 X Ø50		87	99		3150

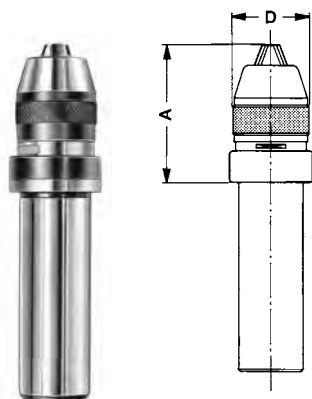

CILINDRICO DIN 1835

Codice per ordine	Capacità foratura mm	Diametro mm	D mm	A mm		Tipo di confezione	Peso g
				min	max		
MP0825CYL	0-8	25	36,50	65	72	Scatolati	690
MP1332CYL	1-13	32	48,50	79	91	Scatolati	1400
MP1340CYL		40					1890
MP1640CYL	3-16	40	54,50	83	95	Scatolati	2225

Tiranti per mandrini monoblocco

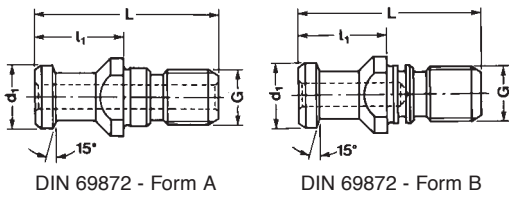

DIN 69872 - Form A

DIN 69872 - Form B

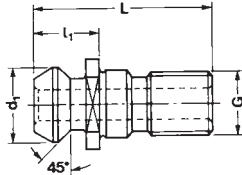

ISO 7388 - Typ B

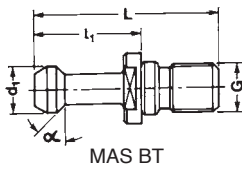

MAS BT

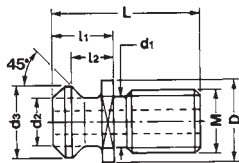

ANSI B5 - 50

Codice per ordine	Tipo	Attacco mandrino Iso	G	d ₁ mm	L mm	l ₁ mm	a°
TD69A30	DIN 69872 - Form A	30	M12	13	44	25	-
TD69A40	DIN 69872 - Form A	40	M16	19	54	26	
TD69A50	DIN 69872 - Form A	50	M24	28	74	34	
TD69B30	DIN 69872 - Form B	30	M12	13	44	25	
TD69B40	DIN 69872 - Form B	40	M16	19	54	26	
TD69B50	DIN 69872 - Form B	50	M24	28	74	34	

Codice per ordine	Tipo	Attacco mandrino Iso	G	d ₁ mm	L mm	l ₁ mm	a°
TS73B40	ISO 7388/2 - Typ B	40	M16	18,95	44,5	16,4	-
TS73B50	ISO 7388/2 - Typ B	50	M24	29	65,5	25,5	

Codice per ordine	Tipo	Attacco mandrino Iso	G	d ₁ mm	L mm	l ₁ mm	a°
TMBT130	MAS BT - I	30	M12	11	43	23	45
TMBT140	MAS BT - I	40	M16	15	60	35	45
TMBT150	MAS BT - I	50	M24	23	85	45	45
TMBT230	MAS BT - II	30	M12	11	43	23	30
TMBT240	MAS BT - II	40	M16	15	60	35	30
TMBT250	MAS BT - II	50	M24	23	85	45	30

Codice per ordine	Tipo	Attacco mandrino Iso	M	L mm	l ₁ mm	l ₂ mm	D mm	d ₁ mm	d ₂ mm	d ₃ mm
TB55040	ANSI B5-50	40	M16	38	16,4	11	22,5	12,95	12,95	18,95
TB55050	ANSI B5-50	50	M24	59	25,55	17,8	37	19,60	19,60	29,10

Particolari di ricambio per mandrini autoserranti

VALIDUS-SUPER - pagina 7



Vite portagriffe

Capacità foratura mm		Vite portagriffe	Serie di griffe
0-6	Codice n.	X32420S	X32120S
0-8		X34440S	X34140S
0-10		X36460S	X36160S
0-13		X38480S	X38180S
3-16		X40490S	X40190S

PP Mandrini autoserranti di alta precisione con morsetti TRADIZIONALI



Serie di griffe

Capacità foratura mm		Vite portagriffe	Serie di griffe
0-8	Codice n.	Y54420	Y54120
0-10		Y56460	Y56160
0-13		Y58480	Y58180
3-16		Y60490	Y60190

PPT Mandrini autoserranti di alta precisione con morsetti al TITANIO

Capacità foratura mm		Vite portagriffe	Serie di griffe
0-8	Codice n.	T54420	T54120
0-10		T56460	T56160
0-13		T58480	T58180
3-16		T60490	T60190